

NEW ISUZU
D-MAX
SPARK
4X4/4X2

พลังใหม่...ทำหมดโลก!



2.2 Ddi MAXFORCE

เครื่องยนต์ดีเซลแห่งอนาคต ความจุ 2.2 ลิตร ให้กำลังแรงขึ้น ออกตัวเร็วยิ่งขึ้น แต่ลดอัตราสิ้นเปลืองน้ำมันและค่ามลพิษ ได้อย่างยอดเยี่ยมแบบฉบับอีซูซุ

พลังสูงสุด
163 แรงม้า
ที่ 3,600 รอบ/นาที

แรงบิดสูงสุด
400 นิวตัน-เมตร
ที่ 1,600 - 2,400 รอบ/นาที

ใหม่! ECM
แบบ MULTI-CORE
ประมวลผลเร็วขึ้น เพิ่มประสิทธิภาพการทำงานของเครื่องยนต์ให้เต็มสมรรถนะในทุกสภาพการขับขี่

ประหยัดน้ำมันขึ้น
10.9%*

- ใหม่! E-VGS TURBO
แบบควบคุมด้วยอิเล็กทรอนิกส์
เพิ่มประสิทธิภาพการ
อัดอากาศได้อย่างรวดเร็ว
ตอบสนองดียิ่งขึ้น
ในทุกช่วงความเร็ว
- ใหม่! หัวฉีดแรงดันสูง
250 MPa

*เทียบกับเครื่องยนต์อีซูซุ 1.9 ดีดีไอ
**อัตราการใช้พลังงานนอกเมือง จาก ECO STICKER
เมื่อเทียบกับ รุ่น Spark Cab-chassis AT 1.9 Ddi

The FORCE of FUTURE

NEW! ISUZU D-MAX SPARK 4x2 / 4x4

NEW! ISUZU D-MAX SPARK 4x2 / 4x4 ยอดปิกอัพแห่งการขนส่ง
กับเครื่องยนต์ดีเซลแห่งอนาคต ใหม่! ISUZU Ddi MAXFORCE ขนาด 2.2 และ 3.0 ลิตร
สมบูรณ์แบบเพื่อนงานโลจิสติกส์ และงานบรรทุกหนัก เพราะเทคโนโลยีดีเซลคือคำตอบที่ลงตัว
สำหรับทุกการขนส่ง และอีซูซุไม่หยุดยั้งสรรสร้างพลังใหม่เพื่อกำหนดโลกการขนส่ง
แห่งอนาคตอย่างแท้จริง



ใหม่! เกียร์อัตโนมัติ 8 สปีด **8 SPEED**
REV TRONIC

พร้อมโหมดการขับขี่แบบสปอร์ต REV TRONIC ออกแบบอัตราทด
ให้ส่งกำลังต่อเนื่องสัมพันธ์กับแรงบิดที่สูง ตั้งแต่ช่วงออกตัว
และขณะเร่งแซงของเครื่องยนต์ 2.2 Ddi MAXFORCE

ใหม่! เกียร์ธรรมดา 6 สปีด

แบบ GENIUS SPORT SHIFT พร้อมระบบแจ้งเตือนการเปลี่ยนเกียร์
ในรอบความเร็วที่เหมาะสม ออกตัวดีเยี่ยม อัตราเร่งแรงเร้าใจ

EURO 5

B20

ใช้พลังงานที่น้อยกว่า 20%
ลดมลพิษได้ถึง 20%
ลดการปล่อย CO₂ ได้ถึง 20%
ศูนย์บริการมาตรฐานอีซูซุทั่วประเทศ



ข้อมูลเบื้องต้นเพิ่มเติม
เกี่ยวกับเครื่องยนต์และสมรรถนะ
สแกนที่นี่

*รายละเอียดอาจแตกต่างกันในแต่ละรุ่นย่อย กรุณาศึกษาข้อมูลทางเทคนิค และอุปกรณ์จากตารางด้านหลัง

NEW! ISUZU D-MAX SPARK 4X4

3.0 ddi
MAXFORCE

หัวใจแกร่ง ให้พลังแรงตามสั่ง
ท้าทายทุกงานหนักได้มากกว่าเดิม

พลังสูงสุด
190 แรงม้า
ที่ 3,600 รอบ/นาที

แรงบิดสูงสุด
450 นิวตัน - เมตร
ที่ 1,600 - 2,600 รอบ/นาที

- **E-VGS TURBO** แบบควบคุมด้วยอิเล็กทรอนิกส์ เพิ่มประสิทธิภาพการอัดอากาศได้อย่างรวดเร็ว ตอบสนองดียิ่งขึ้นในทุกช่วงความเร็ว
- **ใหม่! ECM แบบ MULTI-CORE** ประมวลผลเร็วยิ่งขึ้น เพิ่มประสิทธิภาพการทำงานของเครื่องยนต์ให้เต็มสมรรถนะในทุกสภาพการขับขี่
- **Timing Gear & Chain** แบบ Double Scissors Gear พร้อมระบบปรับความตึงโซ่ ขับเคลื่อนฟันเฟืองอัตโนมัติ ทนทานและทำงานเงียบ
- **เสื่อสูบแกร่งพิเศษแบบ EXTREME STRENGTH** เอกสิทธิ์เฉพาะ ISUZU

*รายละเอียดอาจแตกต่างกันในแต่ละรุ่นย่อย กรุณาศึกษาข้อมูลทางเทคนิค และอุปกรณ์จากตารางด้านหลัง

FUTURE of PERFORMANCE

บรรทุกหนักเต็มสมรรถนะ พร้อมลุยได้เต็มที่ กับ
“ISUZU DYNAMIC DRIVE PLATFORM”

เอกลักษณ์การออกแบบที่ผสานการทำงานของโครงสร้างตัวถัง แชนซีส์ เครื่องยนต์ และช่วงล่างให้ทำงานร่วมกันเป็นหนึ่ง มั่นใจทุกสภาพถนน

- การออกแบบมิติฐานล้อ และช่วงล้อหน้า-หลัง เพื่อดุลยภาพในการขับขี่ทั้งขณะบรรทุกทั่วไป และการบรรทุกหนัก
- ช่วงล่างด้านหน้าแบบอิสระปีกนก 2 ชั้น (Double Wishbone) พร้อมคอยล์สปริง ออกแบบตำแหน่งจุดยึดปีกนกให้ความสมดุลทั้งการเกาะถนน ทรงตัวเป็นเยี่ยม และลดอาการโยนตัว
- ช่วงล่างด้านหลัง แหนบยาวแบบ Long Span แข็งแกร่ง ทนทาน ยึดหยุ่นให้ความนุ่มนวลกว่าแหนบปกติ

ข้อมูลเบื้องต้นเพิ่มเติม
เกี่ยวกับเครื่องยนต์ และสมรรถนะ
สแกนที่นี่



ใหม่! เกียร์อัตโนมัติ 6 สปีด

อัตราทดส่งกำลังแรงต่อเนื่อง ออกแบบ
เพื่อเครื่องยนต์ 3.0 โดยเฉพาะ พร้อมโหมด
การขับขี่แบบสปอร์ต REV TRONIC

• ระบบแสดงองศาหมุนปัด ลาดเอียง
และทิศทางการเล่นของล้อ ที่หน้าจอ
Infotainment Display ลุยได้อย่างมั่นใจยิ่งขึ้น

• ISUZU Remote Integrated Key
ระบบกุญแจรีโมท ควบคุมการเปิด-ปิดรถจากระยะไกล
เพิ่มความสะดวกสบาย มั่นใจปลอดภัยยิ่งขึ้น

• **s:uu Electronic Diff-Lock**
ช่วยล็อกเฟืองท้ายด้วยไฟฟ้า ให้เครื่องยนต์
ส่งกำลังไปยังล้อหลังด้านซ้าย และขวาเท่ากัน
ให้ทุกอุปสรรคเป็นเรื่องง่าย

• **s:uu Terrain Command**
สวิตช์เปลี่ยนการขับเคลื่อนจาก 2 ล้อเป็น 4 ล้อ
เลือกการใช้งานให้เหมาะกับทุกสภาพถนน
ทั้ง 2H/4H และ 4L

• **s:uu Rough Terrain Mode**
ช่วยเพิ่มประสิทธิภาพในการขับขี่ทั้ง 2 และ 4 ล้อ
ด้วยการควบคุมการกระจายกำลังทุกช่วงความเร็ว
เพื่อให้ฝ่าอุปสรรคไปได้ง่าย



FUTURE of LOGISTICS

NEW! ISUZU D-MAX SPARK

ทางเลือกสุดคุ้มค่า ที่ครบเครื่องทั้งเรื่องถนนงาน
สู้งานบรรทุกหนัก พร้อมประหยัดน้ำมัน
เป็นหนึ่งในความลงตัวที่ลงทุนคุ้มค่า รับงานได้หนัก
แต่ใช้ต้นทุนน้อย เพื่อธุรกิจรับผลกำไรเต็มๆ

FUTURE of COMFORT

NEW! ISUZU D-MAX SPARK ออกแบบห้องโดยสารภายในให้ตอบโจทย์การขับขี่ทั้งระยะทางไกล
และไกล เน้นความสะดวกสบาย พร้อมด้วยอุปกรณ์อำนวยความสะดวกใหม่ครบครัน พื้นที่ภายในห้องโดยสาร
กว้างขวาง หลีก **Usability Design** พร้อมเบาะนั่งออกแบบรองรับทุกสรีระ ลดอาการเมื่อยล้าในทุกสภาพถนน
แม้ต้องขับขี่เป็นเวลานาน

- หน้าจอระบบสัมผัส **Infotainment Display ขนาด 8 นิ้ว** ใช้งานง่าย รองรับระบบ Wireless Android Auto และ Wireless Apple CarPlay*
- เบาะนั่งที่นั้งคนขับสามารถแยกปรับอิสระ
- พื้นที่ห้องโดยสารกว้างขวาง รวมถึงพื้นที่เหนือศีรษะ และพื้นที่วางเท้า
- กระจกไฟฟ้า เพิ่มความสะดวกสบาย
- คอนโซลกลางออกแบบปุ่มควบคุมและสวิตช์ต่างๆ ใช้งานสะดวกสบาย
- ตำแหน่งวางแก้ว 2 จุด พร้อมช่องใส่ขวดน้ำขนาดใหญ่ 1.5 ลิตร ข้างประตู
- ช่องเก็บของอเนกประสงค์



*เฉพาะสมาร์ทโฟน
รุ่นที่รองรับการใช้งาน

FUTURE of DURABILITY

ทรงพลัง แข็งแกร่ง ถนนาน พร้อมสู้ทุกงานบรรทุกหนัก

- โครงสร้างตัวถัง **Ultra-High Tensile** ถนนานต่อการบิดตัว แข็งแกร่งกว่าเหล็กธรรมดา
- แอสซีลีแข็งแรง ขึ้นรูปด้วยเหล็กกล้าแบบ **Reinforce** รองรับน้ำหนัก และการขับขี่
สมบุกสมบัน ลดการบิดตัวด้วย **Cross Section**
- **Timing Gear & Chain** แบบ **Double Scissors Gear** พร้อมระบบปรับความตึงโซ่
ขับเคลื่อนฟันเฟืองอัตโนมัติ ถนนานและทำงานเงียบ
- สลักลูกสูบเคลือบสารพิเศษ ช่วยให้เครื่องยนต์ทำงานได้ไหลลื่น เต็มพลังสุด

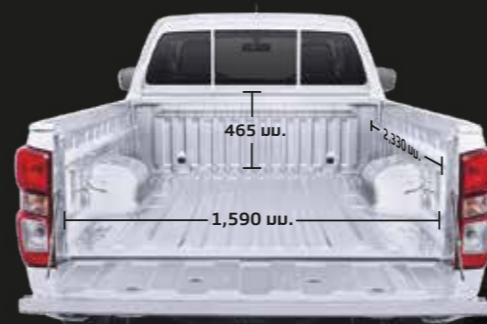

ข้อมูลเบื้องต้นเพิ่มเติม
เกี่ยวกับดีไซน์ภายใน
สแกนที่นี่

รายละเอียดอาจแตกต่างกันในแต่ละรุ่นย่อย กรุณาศึกษาข้อมูลจากเทคนิค และอุปกรณ์จากตารางด้านล่าง



FUTURE of SAFETY

ทุกเส้นทางอุ่นใจ ด้วยเทคโนโลยีระบบความปลอดภัยล่าสุด
NEW! ISUZU D-MAX SPARK มาพร้อมเทคโนโลยีระบบความปลอดภัยเต็มรูปแบบ พร้อมพาคุณลุยในทุกเส้นทางอย่างมั่นใจได้เต็มที่

ACTIVE SAFETY ระบบความปลอดภัยป้องกันก่อนเกิดอุบัติเหตุ

- ระบบป้องกันล้อล็อกขณะเบรก แบบอิเล็กทรอนิกส์ **ABS** ชนิด **4-Channel 4-Sensor**
- ระบบช่วยกระจายแรงเบรกให้สัมพันธ์กับน้ำหนักบรรทุกของรถ **EBD**
- ระบบช่วยเพิ่มแรงเบรกอัตโนมัติ เมื่อเบรกกระทันหัน **BA**
- ระบบไฟฉุกเฉินกะพริบอัตโนมัติ เมื่อมีการเบรกกระทันหัน **ESS**
- ระบบควบคุมการทรงตัว **ESC**
- ระบบป้องกันล้อหมุนฟรีขณะออกตัว **TCS**
- ระบบช่วยออกตัวบนทางลาดชัน **HSA**
- ระบบควบคุมความเร็วขณะลงทางลาดชัน **HDC**



ข้อมูลเบื้องต้นเพิ่มเติมเกี่ยวกับระบบความปลอดภัยสแกนที่นี่

PASSIVE SAFETY

ระบบความปลอดภัยปกป้องขณะเกิดอุบัติเหตุ

- โครงสร้างห้องโดยสารเสริมเหล็ก **Ultra-High Tensile** มั่นใจสุด
- คานเหล็กกันกระแทกด้านข้าง (**Side Door Beam**) แข็งแกร่ง อุ่นใจกว่า
- แซชชีส์ขนาดใหญ่ แข็งแกร่ง ปลอดภัย
- **Dual SRS Airbags** แอร์แบคคู่หน้า
- **Crash Unlock** ปลดล็อกประตูอัตโนมัติ เมื่อแอร์แบคทำงาน
- แกนพวงมาลัย และแป้นเบรกแบบยุบตัวได้

ABS EBD

HSA HDC

ESC TCS

DUAL SRS AIRBAGS



มาตรฐานความปลอดภัยระดับ 5 ดาวจาก ASEAN NCAP

FUTURE of YOUR CHOICE

Elbrus Gray Opaque



Siberian White



Bohemian Silver



รุ่น	SPARK						SPARK <i>EXTRA</i>		
	2.2 Ddi B FLAT DECK (SWB)	2.2 Ddi B Cab Chassis / Cab Chassis ตู้เย็น	2.2 Ddi B Cab Chassis ตู้เย็น	2.2 Ddi B	2.2 Ddi S	3.0 Ddi S	3.0 Ddi S		
รายละเอียด	M/T	M/T	A/T	M/T	M/T	A/T	M/T	M/T	A/T
สี	□ □ □			□ □ □			□ □ □		
เครื่องยนต์	RZ4F-TC								
รุ่น	4JJ3-TCX E5						4JJ3-TCX E5		
แบบ	4 สูบ แถวเรียง 16 วาล์ว ดับเบิลโอเวอร์เฮดแคมชาฟท์ (DOHC) ระบายความร้อนด้วยน้ำ คอมมอนเรลไดเรคอินเจคชั่น พร้อม VGS เทอร์โบ และอินเตอร์คูลเลอร์ (มอก. 3018-2563)								
ความจุกระบอกสูบ (ซีซี)	2,164			2,999			2,999		
กำลังสูงสุด ที่ 1,500 rpm (แรงม้า) / รอบต่อนาที	120 (163)/3,600			140 (190)/3,600			140 (190)/3,600		
แรงบิดสูงสุด (นิวตัน-เมตร / รอบต่อนาที)	400/1,600 - 2,400			450/1,600 - 2,600			450/1,600 - 2,600		
น้ำมันเชื้อเพลิง	ดีเซล (รองรับ B20)								
ความจุถังน้ำมัน (ลิตร)	76								
ระบบส่งกำลัง	2 ตำแหน่ง								
ระบบขับเคลื่อน	ขับเคลื่อน 2 ล้อ						ขับเคลื่อน 4 ล้อ		
คลัสช์	แบบแห้งแผ่นเดี่ยว		ทอร์คคอนเวอร์เตอร์		แบบแห้งแผ่นเดี่ยว		ทอร์คคอนเวอร์เตอร์		แบบแห้งแผ่นเดี่ยว
ระบบเกียร์	ธรรมดา 6 จังหวะ		อัตโนมัติ 8 จังหวะ พร้อม Rev Tronic		ธรรมดา 6 จังหวะ		อัตโนมัติ 8 จังหวะ พร้อม Rev Tronic		ธรรมดา 6 จังหวะ
ระบบ Rough Terrain Mode	-	-	-	-	-	-	-	-	-
ระบบ Electronic Differential Lock ที่เพลาท้าย	-	-	-	-	-	-	-	-	-
ระบบพวงมาลัย	แบบแร็คแอนด์พินเนียนพร้อมเพาเวอร์ช่วยผ่อนแรง แขนพวงมาลัยสามารถขยับตัวได้								
ชนิด	แบบแร็คแอนด์พินเนียนพร้อมเพาเวอร์ช่วยผ่อนแรง แขนพวงมาลัยสามารถขยับตัวได้								
รัศมีวงเลี้ยวแคบสุด (เมตร)	5.6			6			6.1		
ระบบเบรก	ดิสก์เบรกแบบมีดริบระบบความร่อน								
หน้า	ดริบเบรก								
หลัง	ดริบเบรก								
ระบบกันสะเทือน	แบบอิสระปีกนก 2 ชั้น คอยล์สปริงและเหล็กกันโคลง พร้อมโช้คอัพแก๊ส								
หน้า	แท่นแบบรูปทรงรีพร้อมโช้คอัพแก๊ส								
หลัง	แท่นแบบรูปทรงรีพร้อมโช้คอัพแก๊ส (แท่นเหนือเพลา)								
ล้อและยาง	เหล็ก 15" x 6.5J								
ล้อ	ล้อเหล็ก 16" x 6.5J								
ขนาดยาง	215/70R15								
ยางอะไหล่	ล้อเหล็ก 15" x 6.5J								
มิติและความจุ	ล้อเหล็ก 15" x 6.5J								
มิติตัวรถ ยาว x กว้าง x สูง (มม.)	4,930 x 1,810 x 1,705		5,035 x 1,810 x 1,695		5,245 x 1,810 x 1,690		5,245 x 1,810 x 1,770		
มิติกระบะ ยาว x กว้าง x สูง (มม.)	2,040 x 1,710 x 380		-		2,330 x 1,590 x 465		-		
ฐานล้อ (มม.)	2,855		-		3,125		-		
ความกว้างช่วงล้อหน้า/หลัง (มม.)	-		-		1,555/1,555		-		
ความสูงได้ตั้งรถ (ที่เสื่อเพลาท้าย, มม.)	-		-		190		220		
อุปกรณ์มาตรฐาน	อุปกรณ์มาตรฐาน								
ภายนอก	สปอยเลอร์								
ไฟหน้า	ฮาโลเจน								
ระบบไฟหน้า Follow me home	-	-	-	-	-	-	-	-	-
ไฟท้าย	มาตรฐาน								
กระจกหน้า	สกรีนกันแดด								
กระจกมองข้าง	สกรีนกันแดด								
มือเปิดประตู	สกรีนกันแดด								
กระจกบังลมหน้า	แบบฉีดน้ำ								
ที่ปัดน้ำฝนด้านหน้า	แบบมาตรฐาน								
ตัวหลังคา	แบบท่อนเวลา								

รุ่น	SPARK						SPARK <i>EXTRA</i>		
	2.2 Ddi B FLAT DECK (SWB)	2.2 Ddi B Cab Chassis / Cab Chassis ตู้เย็น	2.2 Ddi B Cab Chassis ตู้เย็น	2.2 Ddi B	2.2 Ddi S	3.0 Ddi S	3.0 Ddi S		
รายละเอียด	M/T	M/T	A/T	M/T	M/T	A/T	M/T	M/T	A/T
สี	□ □ □			□ □ □			□ □ □		
ภายใน	แบบมาตรฐาน								
มาตรวัด	ซูรีเทน								
พวงมาลัย	4 ทิศทาง (สูง-ต่ำ และ เข้า-ออก)								
การปรับระดับพวงมาลัย	4 ทิศทาง (สูง-ต่ำ และ เข้า-ออก)								
ที่วางของบนกระจังหน้า	แบบไม่มีฝาปิด								
คอนโซลกลาง	-	-	แบบมีฝาปิด	-	-	แบบมีฝาปิด	-	-	แบบมีฝาปิด
ชุดตกแต่งแผงประตู	สีวิเศษ			สีวิเศษ พร้อมพื้นผิวสีด้านบริเวณที่พิกเชน					
มือเปิดประตูด้านใน	สีวิเศษ								
กระจกไฟฟ้า	-	-	-	-	-	-	เลื่อนขึ้น-ลงอัตโนมัติ พร้อมระบบป้องกันการหนีบด้านผู้ขับขี่		
เซ็นทรัลล็อก พร้อมระบบล็อกอัตโนมัติเมื่อจอดรถ	-	-	-	-	-	-	-	-	-
กุญแจรีโมท	-	-	-	-	-	-	Integrated Key		
ระบบเครื่องเสียง	-	-	-	เครื่องเล่น CD แบบ 1-DIN	หน้าจอสัมผัสขนาด 8 นิ้ว รองรับระบบ Wireless Android Auto และ Wireless Apple CarPlay*				
ระบบเชื่อมต่อโทรศัพท์ และการเล่นเพลง	-	-	-	ช่องต่ออุปกรณ์ USB/AUX	Bluetooth พร้อมระบบ WiFi Mirroring และช่องต่ออุปกรณ์ USB-C				
ลำโพง	2 ตำแหน่ง								
ระบบปรับความเย็น	-	-	-	-	-	-	-	-	-
แผ่นกรองระบบปรับอากาศ PM 2.5	-	-	-	-	-	-	-	-	-
ช่องต่ออุปกรณ์ไฟฟ้าเสริม DC 12 โวลต์	-	-	-	-	-	-	-	-	-
ที่ใส่แก้วน้ำ พร้อมไฟส่องแสงที่ 2 ตำแหน่ง	-	-	-	-	-	-	-	-	-
ที่บังแดด	คู่หน้า พร้อมที่เก็บแว่นกันแดดและด้านผู้ขับขี่								
ไฟส่องสว่างในท้องโดยสาร	-	-	-	-	-	-	-	-	-
วัสดุเบาะนั่ง	ไวนิล								
เบาะนั่งคู่หน้า	แถวยาว (60:40)		แบบแยก 2 ที่นั่ง		แถวยาว (60:40)		แบบแยก 2 ที่นั่ง		แถวยาว (60:40) / แบบแยก 2 ที่นั่ง
มือจับภายในรถ (Assist Grip)	1 ตำแหน่ง						3 ตำแหน่ง		
อุปกรณ์เพื่อความปลอดภัย	-								
ไฟเลี้ยวด้านข้างตัวรถ	-	-	-	-	-	-	-	-	-
ประตูเสริมความแข็งแรงเพื่อความปลอดภัย	-	-	-	-	-	-	-	-	-
ถุงลมคู่หน้า (Dual SRS Airbags)	-	-	-	-	-	-	-	-	-
ระบบปลดล็อกประตูอัตโนมัติเมื่อถุงลม SRS ทำงาน	-	-	-	-	-	-	-	-	-
ระบบปลดล็อกประตู One Motion Unlock เฉพาะด้านผู้ขับขี่	-	-	-	-	-	-	-	-	-
เข็มขัดนิรภัยแบบคู่หน้า	ELR 3 จุด ปรับระดับได้ ดึงกลับและผ่อนแรงอัตโนมัติ (Pretensioner with Load Limiter) และแบบ 2 จุด 1 ตำแหน่ง	ELR 3 จุด ปรับระดับได้ ดึงกลับและผ่อนแรงอัตโนมัติ (Pretensioner with Load Limiter)	ELR 3 จุด ปรับระดับได้ ดึงกลับและผ่อนแรงอัตโนมัติ (Pretensioner with Load Limiter) และแบบ 2 จุด 1 ตำแหน่ง	ELR 3 จุด ปรับระดับได้ ดึงกลับและผ่อนแรงอัตโนมัติ (Pretensioner with Load Limiter)	ELR 3 จุด ปรับระดับได้ ดึงกลับและผ่อนแรงอัตโนมัติ (Pretensioner with Load Limiter)	ELR 3 จุด ปรับระดับได้ ดึงกลับและผ่อนแรงอัตโนมัติ (Pretensioner with Load Limiter) และแบบ 2 จุด 1 ตำแหน่ง	ELR 3 จุด ปรับระดับได้ ดึงกลับและผ่อนแรงอัตโนมัติ (Pretensioner with Load Limiter)	ELR 3 จุด ปรับระดับได้ ดึงกลับและผ่อนแรงอัตโนมัติ (Pretensioner with Load Limiter)	ELR 3 จุด ปรับระดับได้ ดึงกลับและผ่อนแรงอัตโนมัติ (Pretensioner with Load Limiter)
ระบบป้องกันล้อล็อก ABS พร้อม EBD และ BA	-	-	-	-	-	-	-	-	-
ระบบลดกำลังเครื่องยนต์เพื่อช่วยเบรก BOS	-	-	-	-	-	-	-	-	-
ระบบควบคุมการทรงตัวอัตโนมัติ ESC	-	-	-	-	-	-	-	-	-
ระบบป้องกันล้อหมุนฟรีขณะออกตัว TCS	-	-	-	-	-	-	-	-	-
ระบบช่วยออกตัวบนทางลาดชัน HSA	-	-	-	-	-	-	-	-	-
ระบบควบคุมความเร็วขณะลงทางลาดชัน HDC	-	-	-	-	-	-	-	-	-
สัญญาณไฟฉุกเฉินอัตโนมัติขณะเบรกที่หนัก ESS	-	-	-	-	-	-	-	-	-

หมายเหตุ : รายละเอียดต่างๆ อาจมีการเปลี่ยนแปลง โปรดติดต่อผู้จำหน่ายอิสูซุ : สีที่ปรากฏในภาพอาจแตกต่างจากสีจริงเนื่องจากการพิมพ์ : อุปกรณ์มาตรฐานไม่รวมอุปกรณ์ตกแต่งเสริม : ก่อนใช้งานโปรดศึกษาเงื่อนไขและวิธีการใช้งานจากผู้ประกอบการใช้รถโดยละเอียด เพื่อความปลอดภัยและประสิทธิภาพในการใช้งาน

* อุปกรณ์มาตรฐาน — ไม่มี PR 1124



my-ISUZU

แอปพลิเคชันใหม่!

แอปเดียวจบ ครบทุกเรื่องอิสูซุ

ดาวน์โหลดได้แล้ววันนี้



ข้อมูลเบื้องต้นเพิ่มเติมฉบับนี้